



CLUB REAL PORTFOLIO_ AUSGEWÄHLTE PROJEKTE 2015-2019

www.clubreal.de

www.vimeo.com/clubrealberlin

www.instagram.com/clubrealberlin/

www.facebook.com/clubrealberlin

LASA 010 Carnaval
 Club Real bei der Habana Bienale 2019

LASA 10 Carnaval

- 0 1000 Mojones
- 1 Mojones „Lie in“
- 2 WASA - Mojon
- 3 Edificio Perro
- 4 Entradas
- 5 Mojon Estacion del Libro
- 6 Banco comunitario
- 7 Huevo de San Agustin
- 8 Mojon Sombrilla
- 9 El Suenador_ 1 to 1 Performance
- 10 Viaje con Alexis

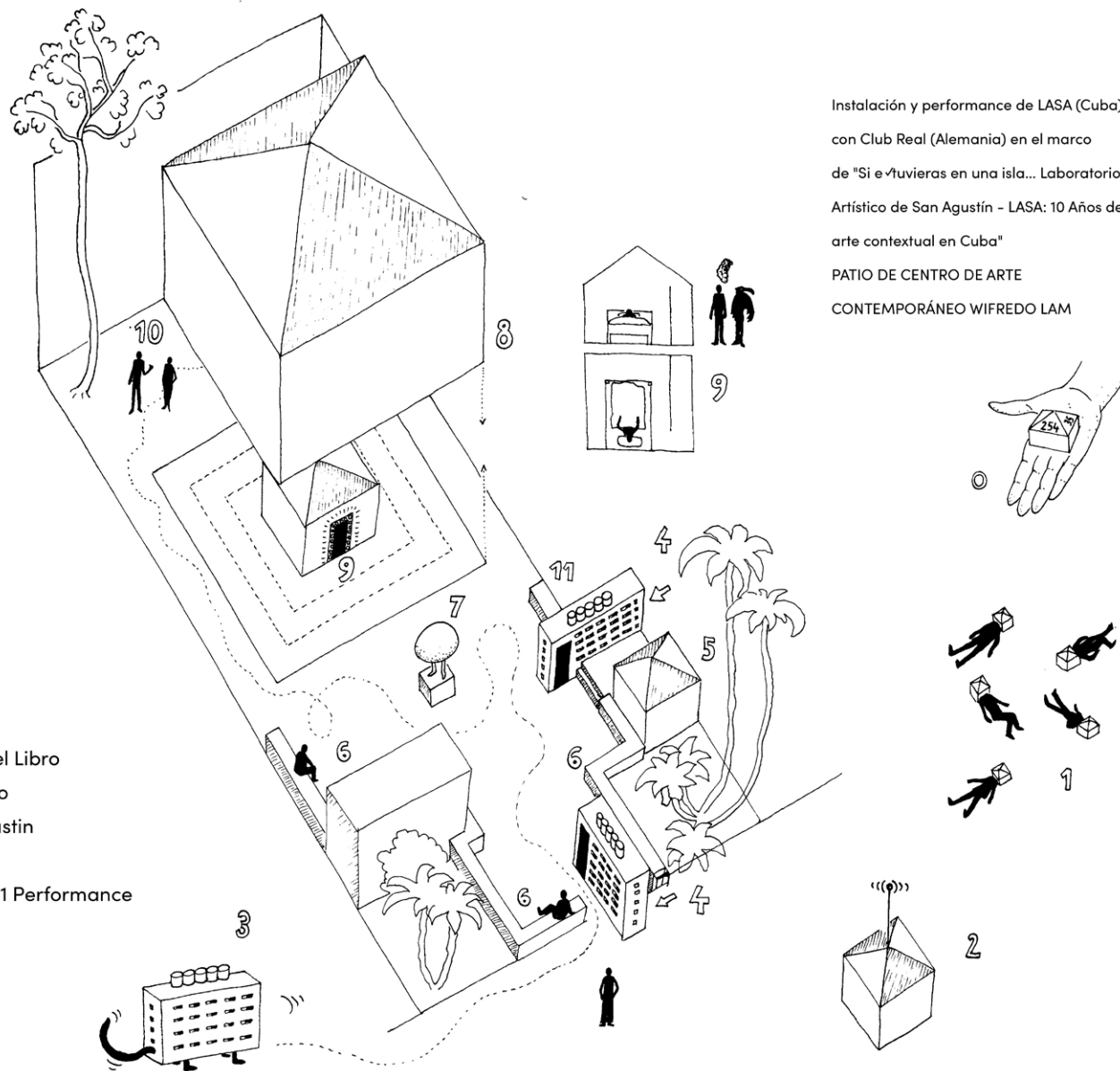

Instalación y performance de LASA (Cuba)
 con Club Real (Alemania) en el marco
 de "Si e 'tuvieras en una isla... Laboratorio
 Artístico de San Agustín - LASA: 10 Años de
 arte contextual en Cuba"
 PATIO DE CENTRO DE ARTE
 CONTEMPORÁNEO WIFREDO LAM

Das „Arte Contextual“ Zentrum LASA and Club Real arbeiten seit über zehn Jahren zusammen (El Huevo de San Agustín 2009 und Quién Es 2010). Für LASA10CARNAVAL entwickelt Club Real gemeinsam mit den Künstler*innen von LASA und den Bürger*innen von San Agustín/Habana eine partizipative Installation im Centro Wilfredo Lam. Mit Unterstützung von IFA - Institut für Auslandsbeziehungen

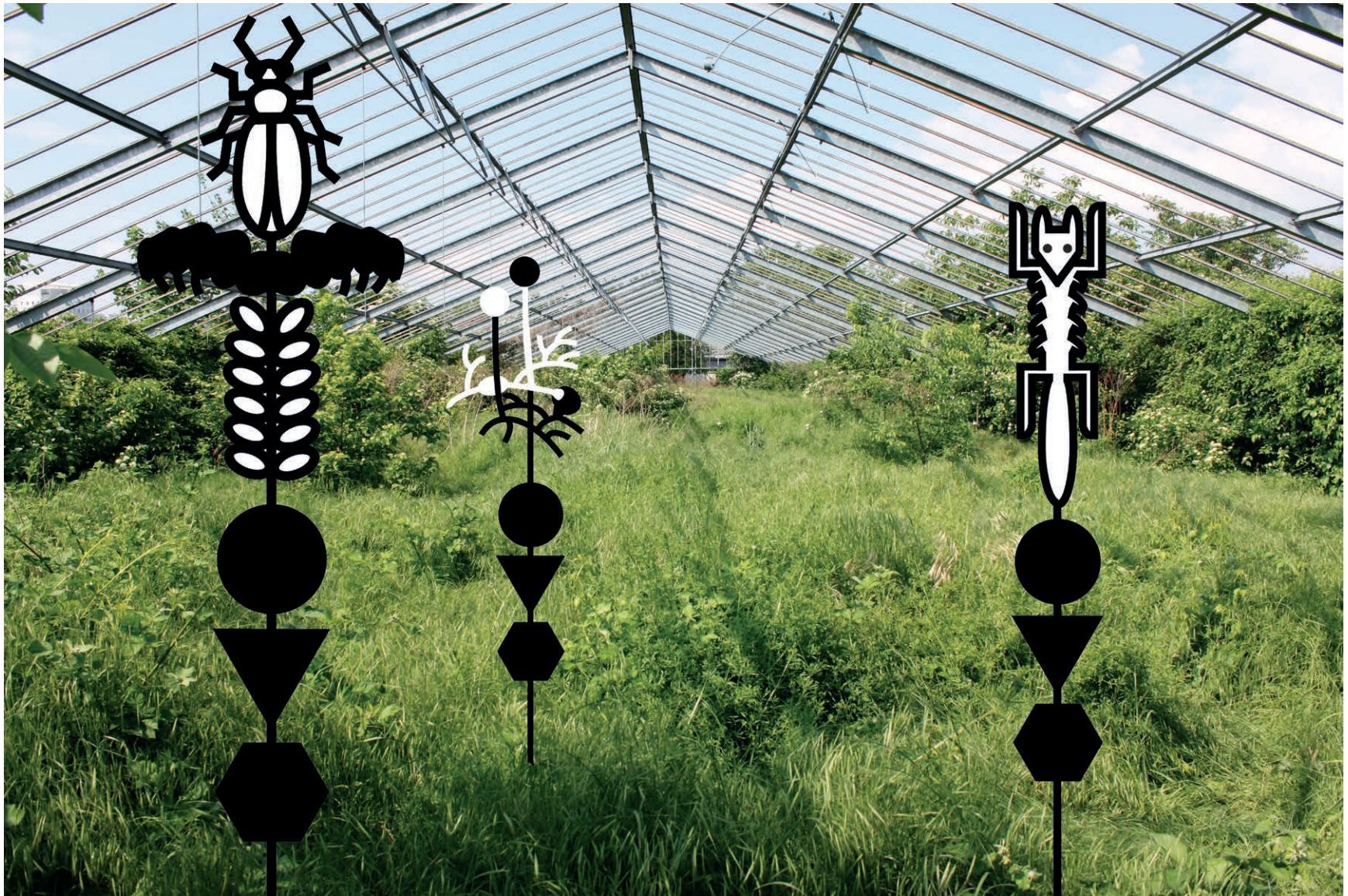

„Weg mit der Natur – Her mit der Politik!“ Im Rahmen der Volksherrschaft im Garten wird die Natur als Spielwiese des Menschen abgeschafft und zu einem aktiven Teil der politischen Gemeinschaft. Im Parlament der Organismen kämpfen menschliche Vertreter*innen für die Anliegen der von ihnen vertretenen Organismengruppen. Bild: Projektfläche in Wien mit Standarten von drei vertretenen Organismengruppen

Jenseites der Natur_Volksherrschaft im Garten_Club Real Wien und Berlin 2018-2020



„Weg mit der Natur – Her mit der Politik!“ Im Rahmen der Volksherrschaft im Garten wird die Natur als Spielwiese des Menschen abgeschafft und zu einem aktiven Teil der politischen Gemeinschaft. Im Parlament der Organismen kämpfen menschliche Vertreter*innen für die Anliegen der von ihnen vertretenen Organismen. Bild: Projektfläche in Wien mit Standarten von drei vertretenen Organismengruppen. Fotos: Eingangstor und Steg, Informationsbereich, Parlament der Organismen, Angelobung der Parlamentsmitglieder für 7 Organismengruppen, CR 2018/19

Folkstheater/Teatr Ludowy

Neue Strategien Partizipativer Kunst im Stadtraum_Club Real_Frankfurt (Oder) und Słubice (PL) 2015–2018

Schautafel 1 – DAS EI 1. BAUWEISE

Schautafel 1 – DAS EI 1. BAUWEISE

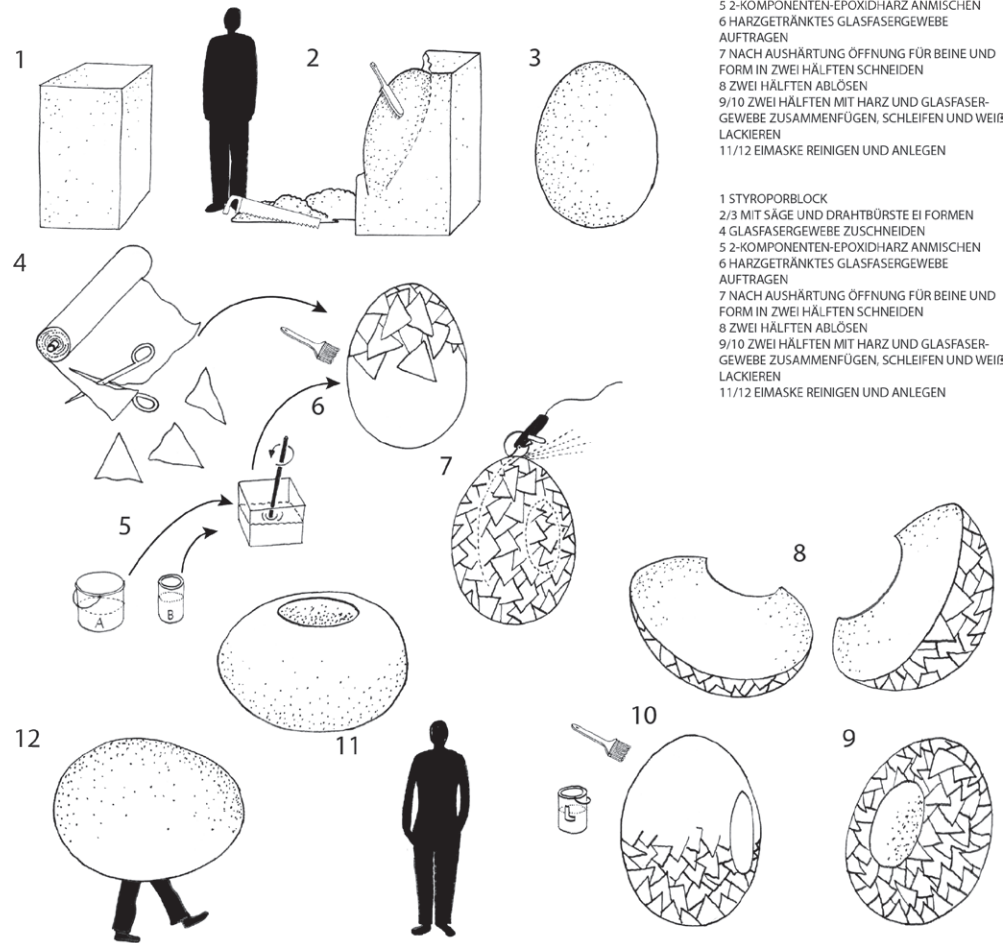

- 1 STYROPORBLOCK
- 2/3 MIT SÄGE UND DRAHTBÜRSTE EI FORMEN
- 4 GLASFASERGEWEBE ZUSCHNEIDEN
- 5 2-KOMPONENTEN-EPOXIDHARZ ANMISCHEN
- 6 HARZGETRÄNKTES GLASFASERGEWEBE AUFTRAGEN
- 7 NACH AUSHÄRTUNG ÖFFNUNG FÜR BEINE UND FORM IN ZWEI HÄLFTEN SCHNEIDEN
- 8 ZWEI HÄLFTEN ABLÖSEN
- 9/10 ZWEI HÄLFTEN MIT HARZ UND GLASFASERGEWEBE ZUSAMMENFÜGEN, SCHLEIFEN UND WEIß LACKIEREN
- 11/12 EIMASKE REINIGEN UND ANLEGEN

- 1 STYROPORBLOCK
- 2/3 MIT SÄGE UND DRAHTBÜRSTE EI FORMEN
- 4 GLASFASERGEWEBE ZUSCHNEIDEN
- 5 2-KOMPONENTEN-EPOXIDHARZ ANMISCHEN
- 6 HARZGETRÄNKTES GLASFASERGEWEBE AUFTRAGEN
- 7 NACH AUSHÄRTUNG ÖFFNUNG FÜR BEINE UND FORM IN ZWEI HÄLFTEN SCHNEIDEN
- 8 ZWEI HÄLFTEN ABLÖSEN
- 9/10 ZWEI HÄLFTEN MIT HARZ UND GLASFASERGEWEBE ZUSAMMENFÜGEN, SCHLEIFEN UND WEIß LACKIEREN
- 11/12 EIMASKE REINIGEN UND ANLEGEN

Schautafel 1 – DAS EI 2. PRAXIS

Schautafel 1 – DAS EI 2. PRAXIS

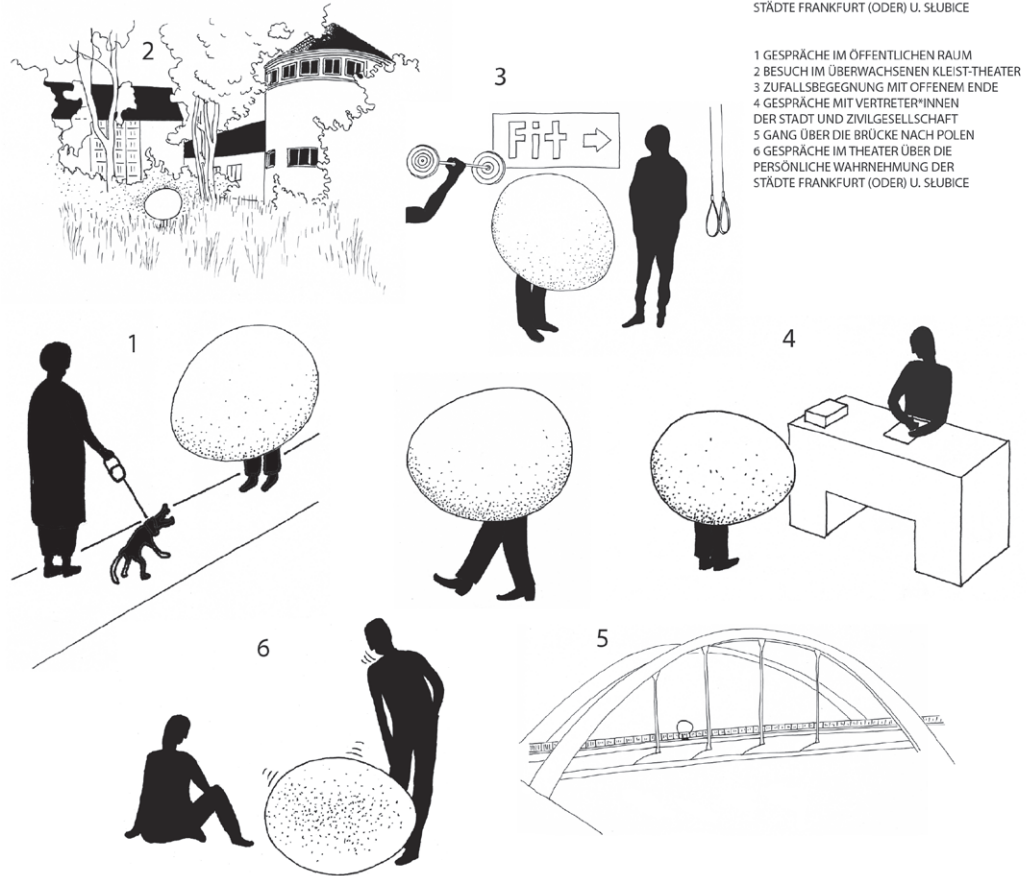

- 1 GESPRÄCHE IM ÖFFENTLICHEN RAUM
- 2 BESUCH IM ÜBERWACHTENEN KLEIST-THEATER
- 3 ZUFALLSBEGEGNUNG MIT OFFENEM ENDE
- 4 GESPRÄCHE MIT VERTRETER*INNEN DER STADT UND ZIVILGESELLSCHAFT
- 5 GANG ÜBER DIE BRÜCKE NACH POLEN
- 6 GESPRÄCHE IM THEATER ÜBER DIE PERSÖNLICHE WAHRNEHMUNG DER STÄDTE FRANKFURT (ODER) U. SŁUBICE

- 1 GESPRÄCHE IM ÖFFENTLICHEN RAUM
- 2 BESUCH IM ÜBERWACHTENEN KLEIST-THEATER
- 3 ZUFALLSBEGEGNUNG MIT OFFENEM ENDE
- 4 GESPRÄCHE MIT VERTRETER*INNEN DER STADT UND ZIVILGESELLSCHAFT
- 5 GANG ÜBER DIE BRÜCKE NACH POLEN
- 6 GESPRÄCHE IM THEATER ÜBER DIE PERSÖNLICHE WAHRNEHMUNG DER STÄDTE FRANKFURT (ODER) U. SŁUBICE

Im Rahmen des Förderprogramms Doppelpass der Kulturstiftung des Bundes hat Folkstheater/Teatr Ludowy 2 Jahre Strategien kollektiver Kunstproduktion in der deutsch-polnischen Doppelstadt Frankfurt (Oder)/Słubice erprobt und durch Interventionen mit Partner*innen aus der Zivilgesellschaft den Stadtraum untersucht und gestaltet. Aus dem Projekt ist das deutsch/polnische Handbuch „Partizipation Stadt Theater“ entstanden: https://www.theaterderzeit.de/buch/partizipation_stadt_theater/

Folkstheater/Teatr Ludowy

Neue Strategien Partizipativer Kunst im Stadtraum_Club Real_Frankfurt (Oder) und Slubice (PL) 2015–2018

Schautafel 9 - Tische in der Stadt I. Bauweise
Schautafel 9 - Tische in der Stadt I. Bauweise

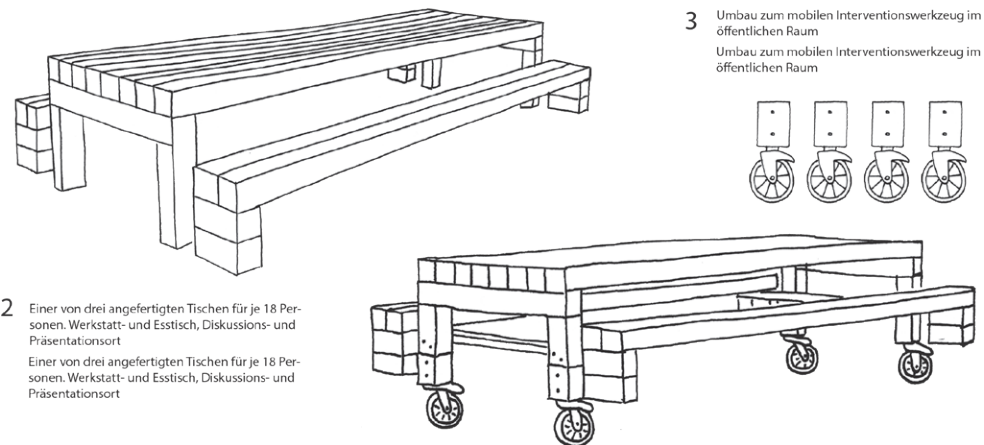
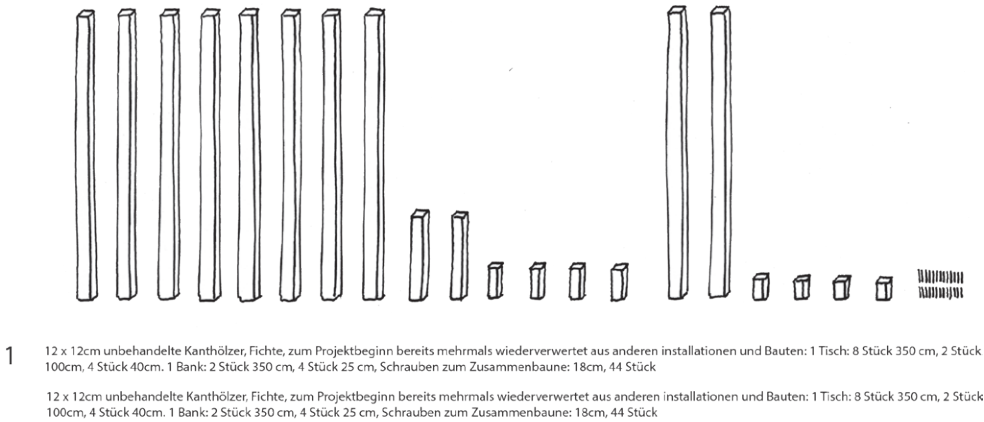

Schautafel 9 - Tische in der Stadt II. Praxis
Schautafel 9 - Tische in der Stadt II. Praxis

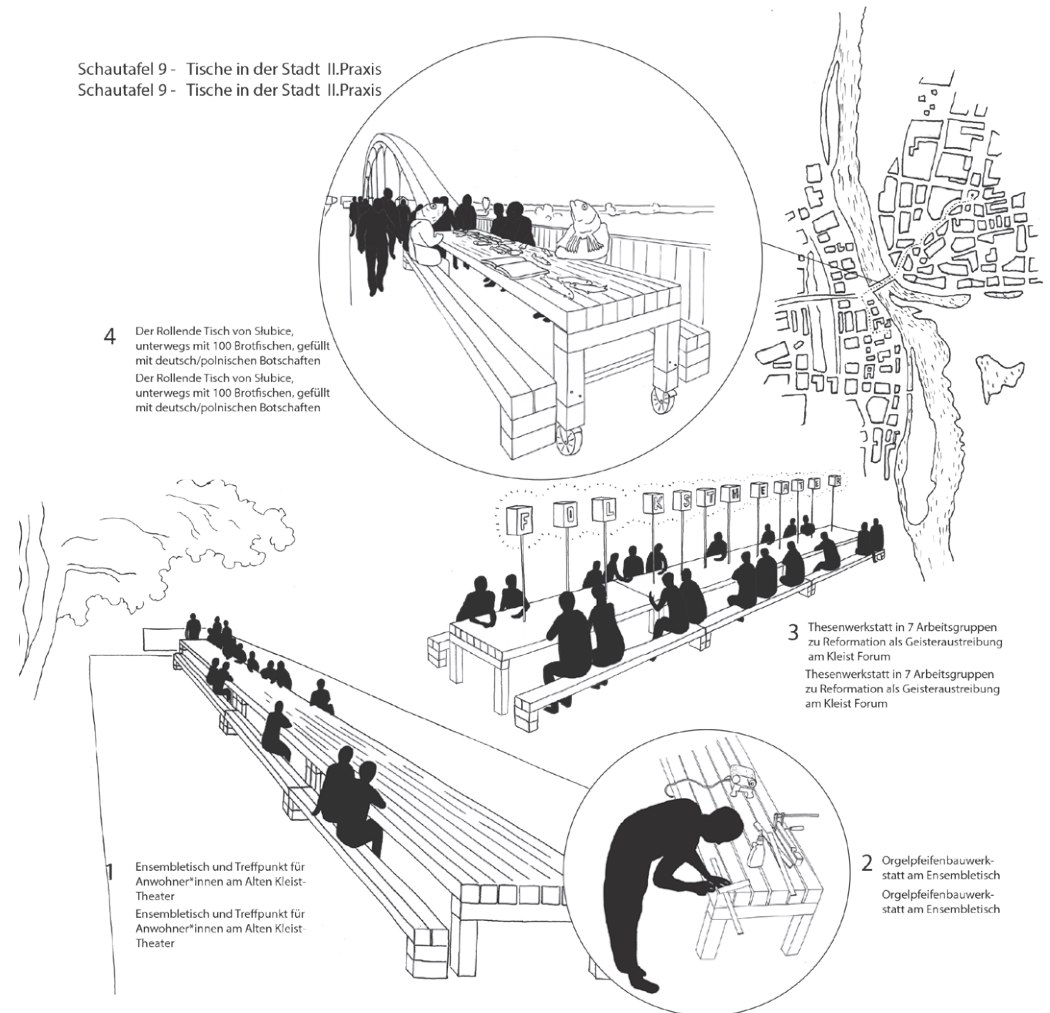

Im Rahmen des Förderprogramms Doppelpass der Kulturstiftung des Bundes hat Folkstheater/Teatr Ludowy 2 Jahre Strategien kollektiver Kunstproduktion in der deutsch-polnischen Doppelstadt Frankfurt (Oder)/Slubice erprobt und durch Interventionen mit Partner*innen aus der Zivilgesellschaft den Stadtraum untersucht und gestaltet. Aus dem Projekt ist das deutsch/polnische Handbuch „Partizipation Stadt Theater“ entstanden: https://www.theaterderzeit.de/buch/partizipation_stadt_theater/

Gartenpolitik

Club Real beim Festival der Regionen 2017



Filmstill aus „Gartenstaat Fischteich und Geisterweg“
Projektfilme bei VIMEO: <https://vimeo.com/album/5392022>

4 Gärten und Gartenbesitzer*innen und ihr Herrschaftsstil, ihre Regierungsformen und -praktiken werden in Kurzfilmen porträtiert. Die Gärten werden dabei als Mikrostaaten betrachtet, mit eigenem Grenzregime, Asylpolitik, Regeln für das Zusammenleben von menschlichen und nichtmenschlichen Lebewesen und dem entsprechenden Umgang mit „ungebetenen Gästen“.

Im Rahmen des Festivals der Regionen 2017 „Ungebetene Gäste“ in Marchtrenk, Österreich

Gartenpolitik

Club Real beim Festival der Regionen 2017



Abstimmung über die Verfassung des „Gartenstaats Fischteich und Geisterweg“
Projektfilme bei VIMEO: <https://vimeo.com/album/5392022>



Filmstill aus „Gartenstaat Schubertstraße 13“
Projektfilme bei VIMEO: <https://vimeo.com/album/5392022>

4 Gärten und Gartenbesitzer*innen und ihr Herrschaftsstil, ihre Regierungsformen und -praktiken werden in Kurzfilmen porträtiert. Die Gärten werden dabei als Mikrostaaten betrachtet, mit eigenem Grenzregime, Asylpolitik, Regeln für das Zusammenleben von menschlichen und nicht-menschlichen Lebewesen und dem entsprechenden Umgang mit „ungebetenen Gästen“.

Im Rahmen des Festivals der Regionen 2017 „Ungebetene Gäste“ in Marchtrenk, Österreich, siehe auch: <http://www.clubreal.de/politiknatur/gartenpolitik/>

Ahnenamt_Club Real_interaktive Installation in der Amerika Gedenkbibliothek und im Kulturzug Berlin-Wrocław 2017/2018

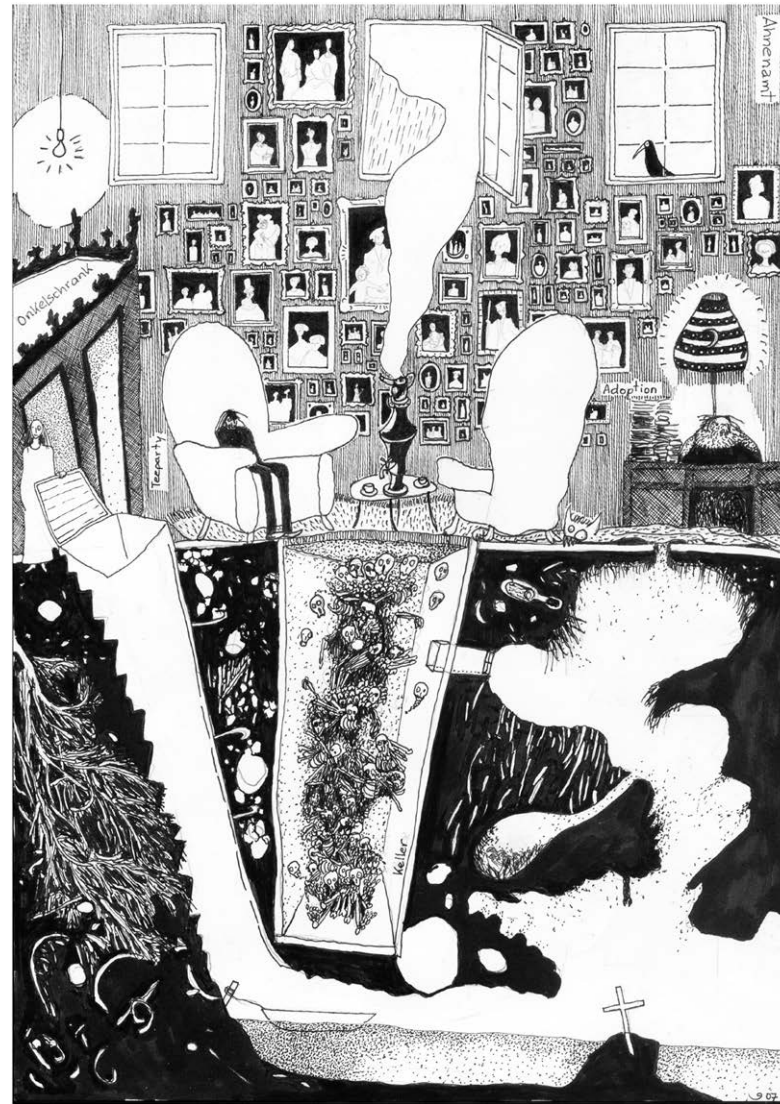

Das Ahnenamt ist ein Raum für neue ästhetische Praktiken der Wahlverwandschaft. Als szenische Installation ist es wie eine Parallelrealität betretbar. Im Mittelpunkt der verschiedenen vollziehbaren Praktiken steht die Ahnenadoption: die Besucher*in kann sich auf alten Photos eine Person aussuchen, die sie durch das Ausfüllen eines Formulars als neue Ahn*in adoptieren kann. Filmbeitrag: <https://vimeo.com/196788576>

Lest Luxemburg!

Club Real Interventionen zum 100sten
Todestag von Rosa Luxemburg



15. Januar 2019 Intervention in Berlin mit der rollenden
Rosa Luxemburg Bibliothek. Filmbeitrag dazu: <https://vimeo.com/329092712>

Mai 2019: „LEST Luxemburg“ im Kulturzug/Pociąg do
Kultury: Berlin/Wrocław

